

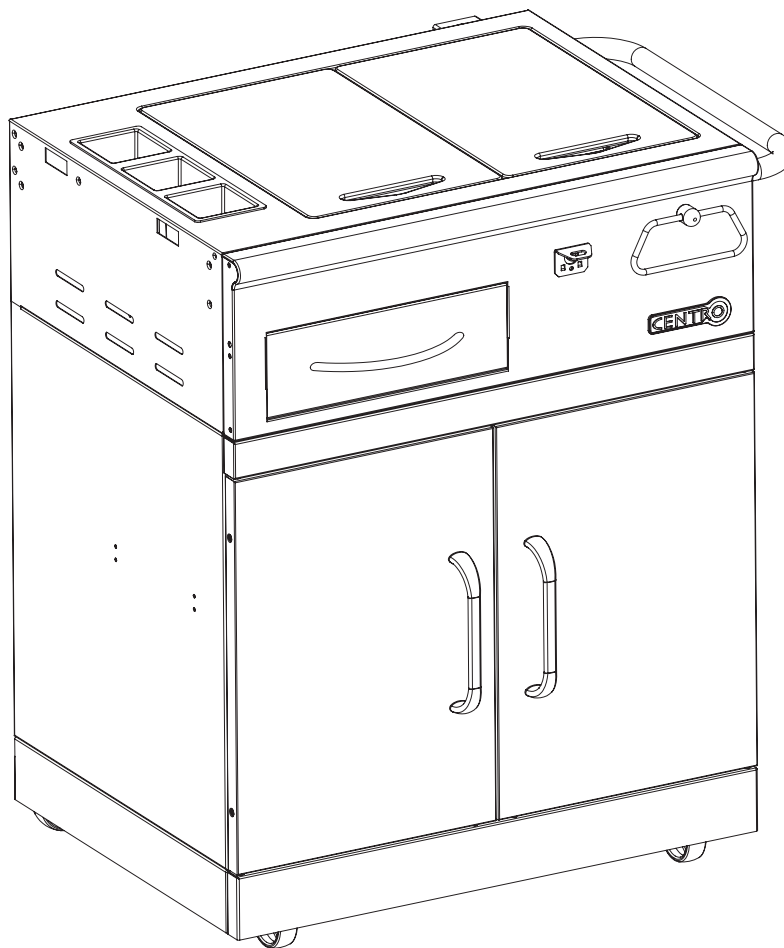

# Station de préparation

MANUEL POUR UNE UTILISATION, DES SOINS ET UN ASSEMBLAGE SÉCURITAIRES

---



GARANTIE LIMITÉE DE 1 AN

85-1142-4 (A01101)

Lisez ce manuel et conservez-le pour consultation ultérieure.

S'il s'agit d'une unité pré-assemblée, gardez ce manuel avec le produit pour consultation éventuelle à l'avenir.

Pour toute question relative au produit, aux pièces et à la garantie, veuillez appeler au

**1 877 707-5463**

## TABLE DES MATIÈRES

Garantie . . . . .	ii
Important. . . . .	1
Mises en garde . . . . .	1
Soins et entretien . . . . .	1
Liste des pièces et . . . . . schéma des pièces	2-3
Instructions d'assemblage . . . .	4-8

## GARANTIE

**NE PAS RAPPORTER LE PRODUIT AU MAGASIN POUR DES QUESTIONS AU SUJET DU PRODUIT, DES PIÈCES ET DE LA GARANTIE** Appelez le numéro sans frais **1 877 707-5463** pour un service immédiat à la clientèle.

### Pour de meilleurs résultats

Retirez le contenu entier de l'emballage, et assurez-vous d'avoir en main toutes les pièces avant de commencer l'assemblage. Resserrez tous les boulons à la main d'abord, puis lorsque le chariot est complètement assemblé, retournez à l'étape précédente et serrez fortement les boulons.

### Garantie limitée de 1 an

Ce produit Centro est assorti d'une garantie limitée d'un an contre les défauts relatifs à la qualité de la fabrication et les vices matériels, lorsqu'il est assemblé et utilisé selon les instructions que renferme ce manuel. Trileaf Distribution exige une preuve d'achat pour fournir un service immédiat. Veuillez conserver votre reçu de vente avec ce manuel.

Cette garantie limitée ne permet que le remplacement des pièces défectueuses. Trileaf Distribution réserve à ses représentants le droit d'inspecter la pièce ou le produit, quel qu'il soit, avant d'honorer toute réclamation au titre de la garantie.

**Cette garantie limitée ne couvre pas les dommages attribuables à l'écaillage ou à l'égratignement de la porcelaine ou des surfaces en acier inoxydable, ni la corrosion ou la décoloration attribuable au mauvais usage, au manque d'entretien, aux incendies, aux environnements hostiles, aux accidents, aux altérations, à l'abus ou à la négligence, à l'installation non convenable et au manquement de lire ou de prendre en compte les avertissements relatifs au produit. La défaillance partielle attribuable au manque de nettoyage et d'entretien, ou à l'utilisation d'agents nettoyants qui ne conviennent pas, ne fera pas l'objet d'une protection en vertu de cette garantie. Cette garantie limitée ne couvre pas les dommages subis pendant le déplacement de ce produit ou son entreposage. Veuillez consulter la SECTION DES SOINS ET DE L'ENTRETIEN POUR OBTENIR DE PLUS AMPLES RENSEIGNEMENTS.**

Cette garantie limitée n'est pas transférable ; elle est annulée si le produit est utilisé à une fin commerciale ou pour la location. Si ce produit se révélait défectueux pendant la période de garantie indiquée, **ne le rapportez pas au magasin, mais composez plutôt le 1 877 707-5463.**

**Acheteur :** en acceptant la livraison de ce produit, l'acheteur, par les présentes, accepte les dispositions précédentes et renonce expressément à tout autre recours en dommages-intérêts direct, indirect et consécutif.

---

## IMPORTANT

Ne pas utiliser si la température tombe en-dessous de 0 °C (32 °F). Vérifiez l'usure de l'ensemble de l'équipement et des pièces en plastique de temps à autre. Réglez les pièces et remplacez-les au besoin. Veuillez conserver les pièces en plastique hors de la portée des jeunes enfants. Veuillez conserver ces instructions pour consultation ultérieure. **Veuillez conserver votre reçu de vente comme preuve d'achat.**

---

## MISES EN GARDE

- Veuillez conserver l'équipement d'assemblage, les outils et l'emballage hors de la portée des enfants.
  - Éliminez promptement les pièces inutilisées et leurs emballages.
  - Ne permettez pas aux enfants de jouer près du produit ou avec celui-ci.
  - La limite de poids pour l'étagère inférieure est de 30 lb (13 kg).
  - La limite de poids pour le comptoir et l'étagère réfrigérée est fixée à 20 lb (9 kg).
  - La limite de poids pour le porte-serviettes est de 5 lb (2,2 kg) et
  - Si vous désirez utiliser ce produit pour la préparation des aliments, nettoyez-le bien avant et après chaque utilisation.
  - Retirez le plateau de service et les planches à découper lorsqu'ils ne sont pas utilisés ; entreposez-les à l'intérieur.
- 

## SOINS ET ENTRETIEN

Ne pas utiliser de nettoyeurs abrasifs pour nettoyer des pièces peintes, de la porcelaine ou des pièces en acier inoxydable. Les surfaces extérieures doivent être nettoyées avec de l'eau chaude et du savon ; elles doivent être bien séchées.

Afin de protéger le produit contre la corrosion et la décoloration, veuillez lire ce qui suit.

L'acier inoxydable fonctionne mieux lorsqu'il est propre ; une propreté impeccable est essentielle pour une résistance maximale à la corrosion. Diverses pratiques existent pour le nettoyage de l'acier inoxydable en cours d'utilisation. Cela comprend les méthodes pour l'élimination de la contamination par le fer des surfaces en acier inoxydable. L'air salé des zones côtières et un milieu dont la teneur est élevée en humidité peuvent entraîner la corrosion des finis en acier inoxydable. Ces conditions peuvent entraîner la rouille. D'autres contaminants comprennent la saleté, les débris, les résidus des agents nettoyeurs (nombre d'entre eux renferment des ingrédients corrosifs, lesquels exigent de bien rincer avec de l'eau pure après avoir nettoyé) ou tout autre matériau, qui entravent la passivation et piègent les agents corrosifs contre l'acier inoxydable, réduisant ainsi la protection contre la corrosion. Il faut donc procéder à un nettoyage de routine pour préserver l'apparence et l'intégrité de la surface.

Pour nettoyer les surfaces en acier inoxydable, utilisez un linge doux et de l'eau chaude et pure pour éliminer les taches légères et la saleté libre. Parmi d'autres agents nettoyeurs, on trouve les nettoyeurs pour l'acier inoxydable, les nettoyeurs non abrasifs, sans chlorure et non acides, ou simplement une solution de vinaigre et d'eau. Essayez toujours dans le sens du grain et assurez-vous que l'unité est bien sèche après le nettoyage. NE PAS utiliser de laine d'acier, car celle-ci pourrait égratigner le fini.

**LISTE DES PIÈCES****85-1142-4 (A01101)**

<b>Code</b>	<b>Quantité</b>	<b>Désignation</b>	<b>N° de pièce</b>
A	1	Couvercle du refroidisseur	A006-0012-01
B	1	Couvercle de l'assemblage	A006-1000-01
C	1	Contenant A	A011-0018-01
D	1	Support supérieur du parapluie	A011-0500-01
E	1	Renfort arrière	A011-0001-01
F	1	Barre de tiroir A	A011-0009-01
G	1	Barre de tiroir B	A011-0010-01
H	1	Plateau de condiments	A011-0005-01
I	1	Raccord du refroidisseur	A006-0001-01
J	2	Planche à hacher	A011-0006-01
K	1	Assemblage de la station de préparation	A011-0017-01
L	1	Jeu de porte-serviettes	G602-0022-02
M	1	Assemblage du panneau avant	A011-2100-01N
N	1	Panneau arrière	A011-0012-01P
O	1	Support inférieur du parapluie	A011-0011-01R
P	1	Assemblage du tiroir	A011-3000-01T
Q	1	Renfort avant supérieur	A011-4000-01V
R	1	Assemblage du panneau latéral gauche	A011-0200-01X
S	1	Assemblage du panneau latéral droit	A011-0300-01Z
T	1	Support F/ Contenant B	A011-0013-01BB
U	2	Contenant B	A011-0014-01
V	1	Assemblage de l'étagère inférieure	A011-0400-01
W	1	Assemblage de la porte gauche	G415-8000-01
X	1	Assemblage de la porte droite	G415-9000-01
Y	2	Poignée de porte	G413-0016-01
Z	1	Assemblage du support de refroidisseur	A006-2200-01
AA	2	Assemblage des roulettes	G401-0062-01
BB	2	Assemblage des roulettes avec verrou	G401-0061-01
CC	2	Crochet de joint	A011-0039-01z

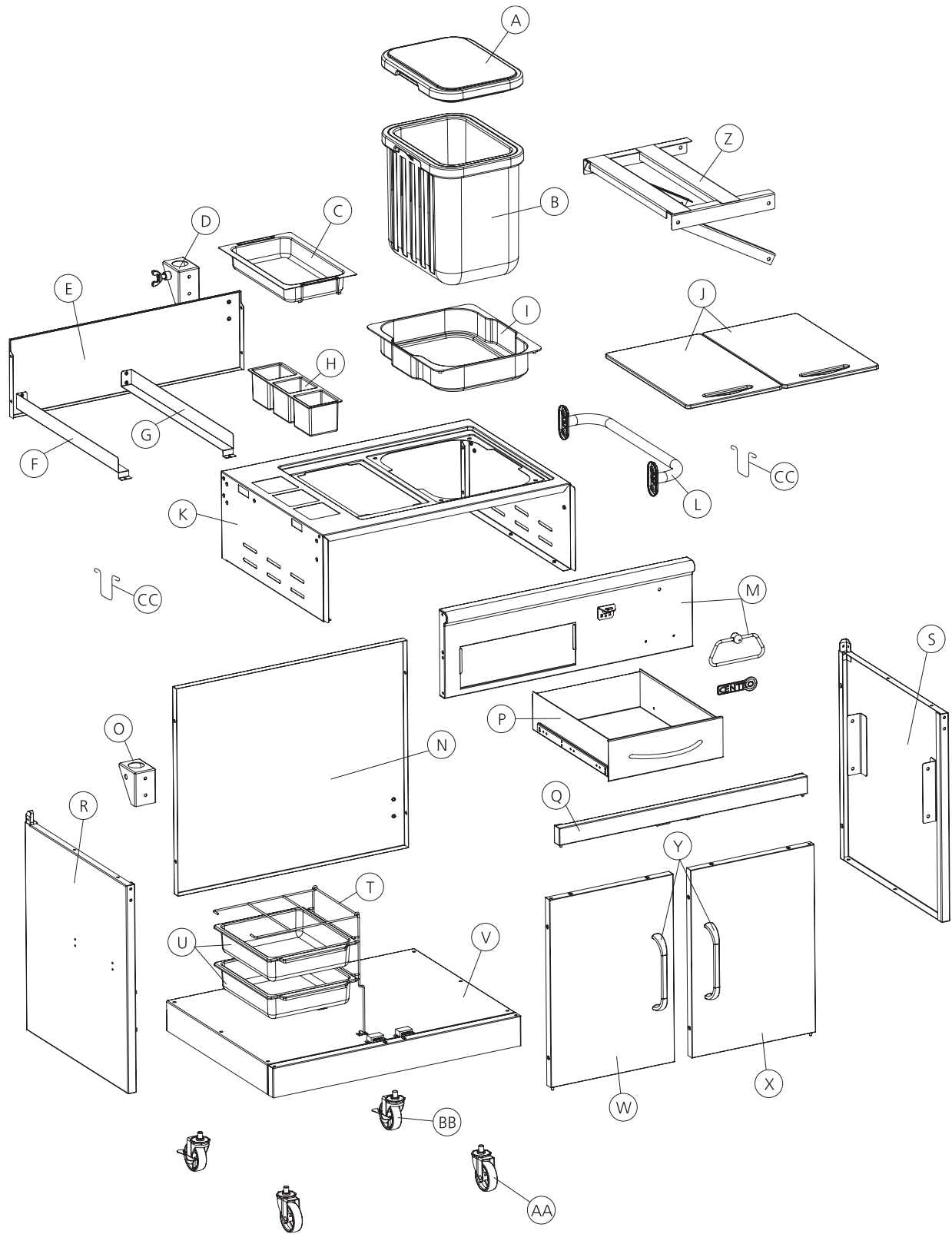

## INSTRUCTIONS D'ASSEMBLAGE

### Outils requis pour l'assemblage

- Marteau
- Tournevis rebondissant
- Tournevis Phillips® n°3
- Lunettes de sécurité

Avant d'assembler le chariot, lisez ces instructions avec soin. Assemblez le chariot sur une surface plane et bien propre.

**Nota : Ne serrez pas** les écrous à fond au cours de cette phase initiale.

Il se peut que de l'équipement reste en surplus une fois l'assemblage terminé.

### Liste des fixations

N°	Désignation	N° de pièce	Quantité
1	Vis à filetage UNC 1/4-20 x 13	20120-13013-250	22
2	Rondelle de blocage de diamètre 7	41400-07000-250	22
3	Rondelle de diamètre 7	40300-07000-250	22
4	Écrou à filetage UNC 1/4 pouce- 20	30220-13000-250	10
5	Vis à filetage UNC Nø 10-24 x 10	20124-10010-250	10
6	Rondelle de blocage de diamètre 5	41400-05000-250	10
7	Rondelle de diamètre 5	40300-05000-250	10
8	Clef	G401-0071-0182	1

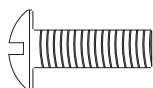

#1 – Vis à filetage UNC 1/4-20 x 13 (x 22)



#4 – Écrou à filetage UNC 1/4 pouce- 20 (x10)

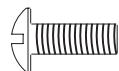

#5 – Vis à filetage UNC Nø 10-24 x 10 (x10)



#7 – Rondelle de diamètre 5 (x10)

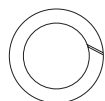

#3 – Rondelle de diamètre 7 (x22)

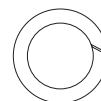

#2 – Rondelle de blocage de diamètre 7 (x22)



#6 – Rondelle de blocage de diamètre 5 (x10)

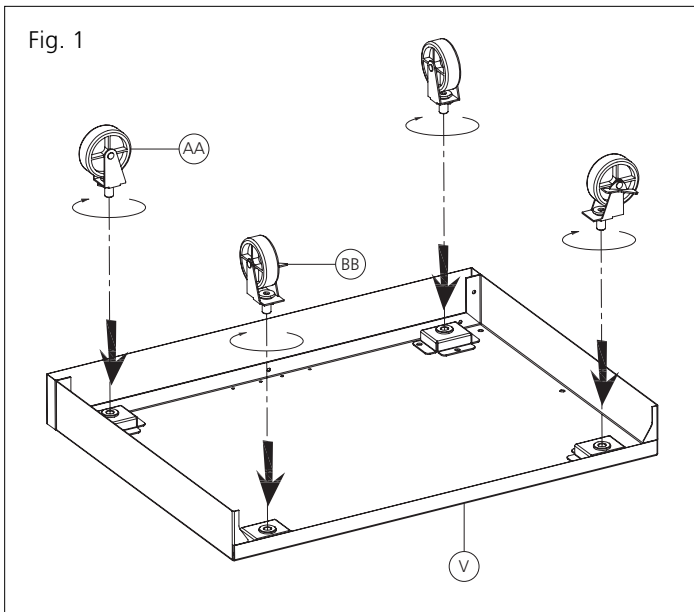

# 1

Assemblez les deux roulettes avant (AA) et arrière avec le verrou (BB) à l'étagère inférieure (V) tel qu'illustré.

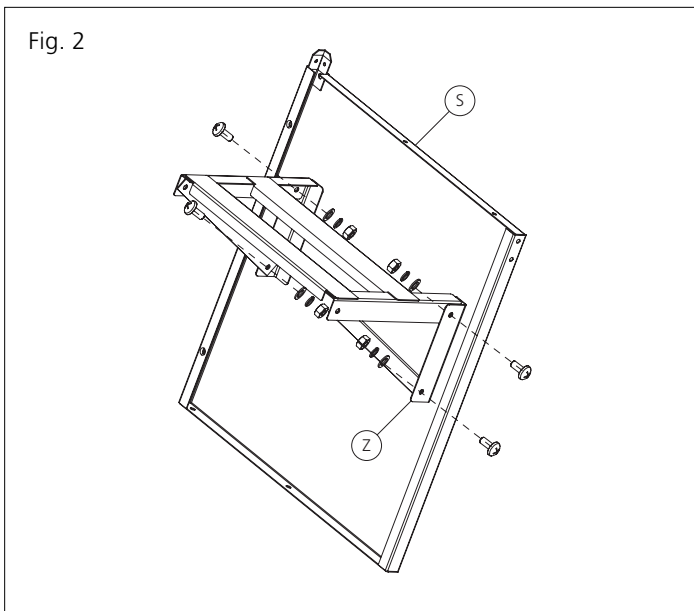

# 2

Assemblez le support de la boîte du refroidisseur (Z) au panneau latéral droit (S) en utilisant les #1, #2, #3, et #4 (x4) tel qu'illustré.

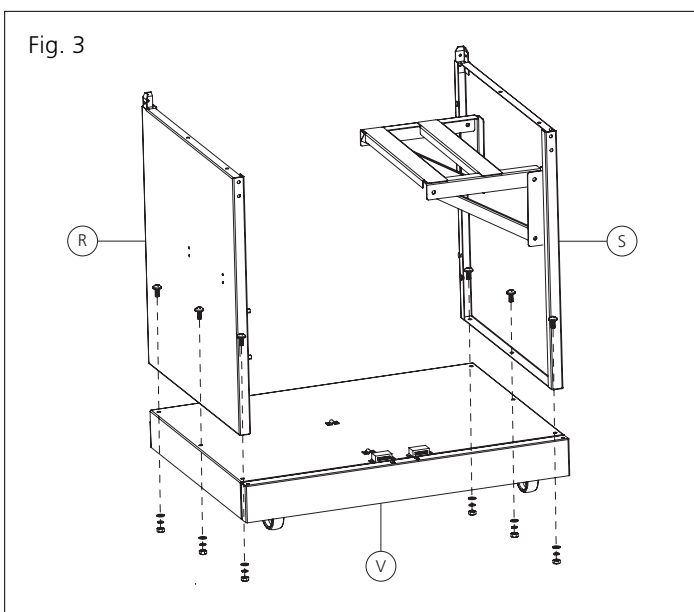

# 3

Assemblez les panneaux latéraux droit et gauche (R et S) à l'étagère inférieure en utilisant les #1, #2, #3 et #4 (x6)

# 4

Assemblez le panneau arrière à l'intérieur de l'assemblage du chariot tel qu'illustré en utilisant les #1, #2, et #3 (x4).

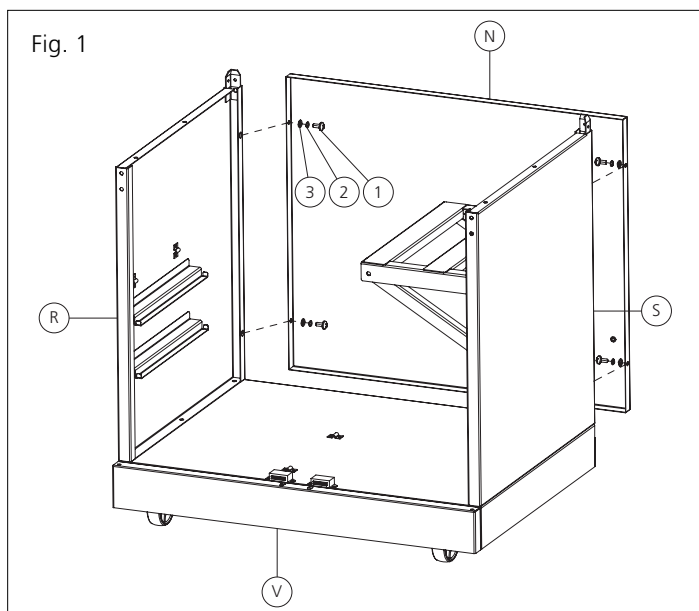

# 5

Assemblez le renfort avant supérieur (Q) à l'avant de l'assemblage du chariot tel qu'illustré en utilisant les #5, #6, et #7 (x4).

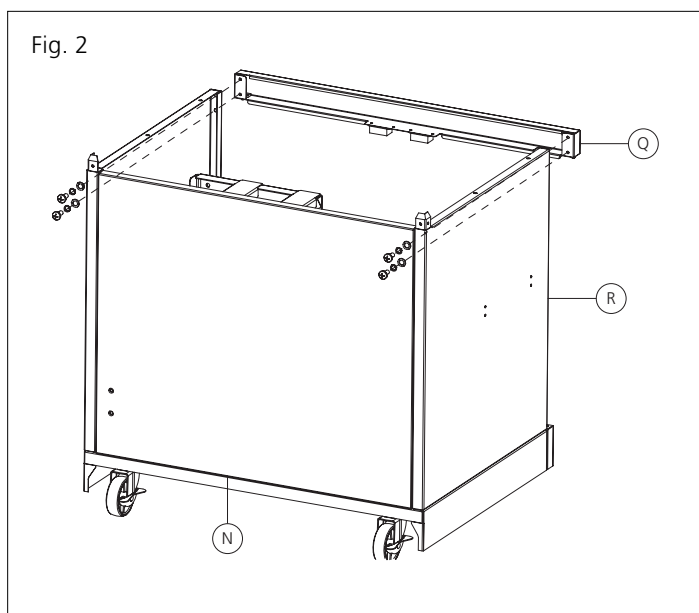

# 6

Placez l'assemblage de la planche supérieure (K) à l'assemblage du chariot.

Fixez le tout à l'aide des #5, #6, et #7 (x4) à travers le bas. Utilisez également les #5, #6, et #7 (x2) à travers l'arrière tel qu'illustré.

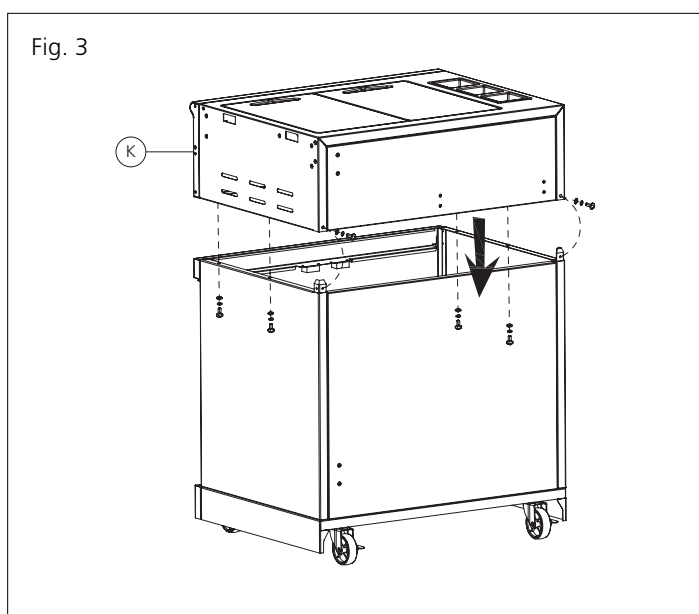
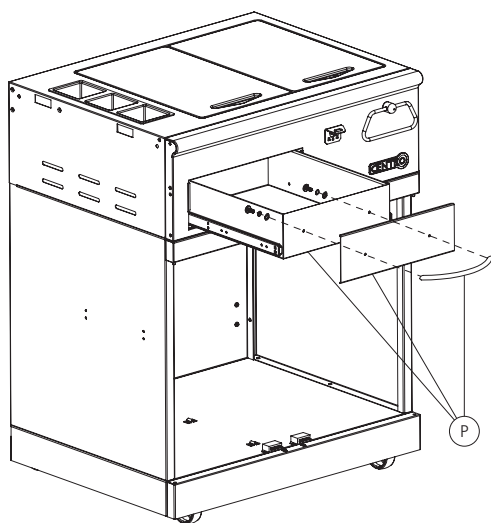

Fig. 1



# 7

Retirez les vis et les écrous de la poignée du tiroir (P), puis assemblez la poignée, la boîte du tiroir, et le panneau avant du tiroir, le tout en utilisant l'équipement qui vient d'être retiré de la poignée.

Fig. 2

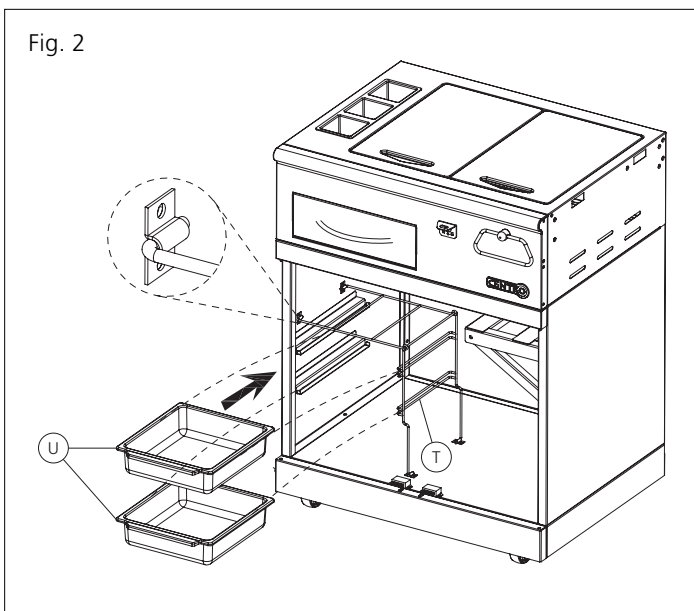

# 8

Fixez le support du plateau du chariot (T) dans le chariot tel qu'illustré. Insérez les deux plateaux (U) dans le support (T) tel qu'illustré.

Fig. 3

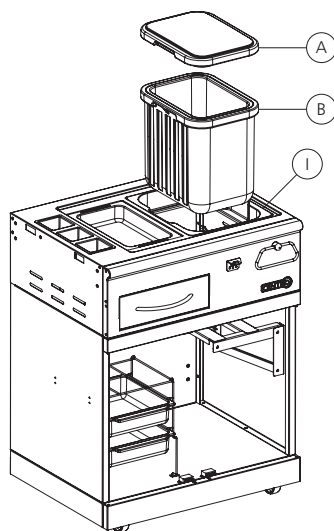

# 9

Placez la boîte du refroidisseur (B) et son couvercle (A) dans le chariot à partir du haut tel qu'illustré.

Fig. 1

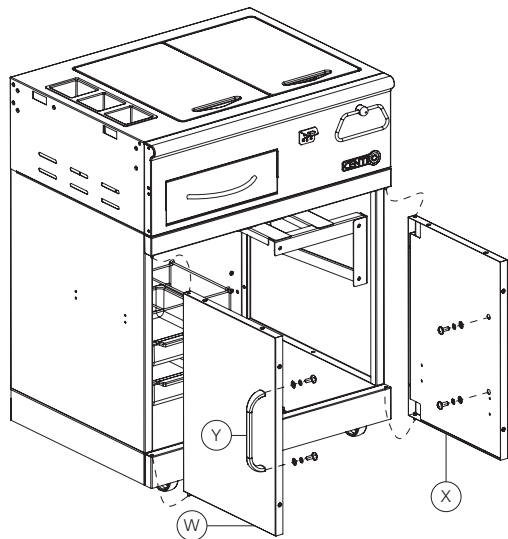

# 10

Assemblez les portes gauche et droite (W et X) dans le chariot tel qu'illustré.

Retirez les vis et les écrous des poignées de porte (Y) et assemblez les poignées des portes (W et X) en utilisant l'équipement qui vient d'être retiré.

Fig. 2

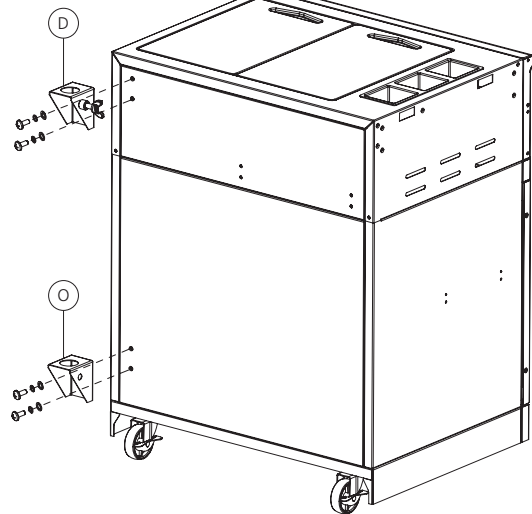

# 11

Assemblez le support boîtier supérieur et le support boîtier inférieur (D et O) du support du parapluie à la face arrière du chariot tel qu'illustré en utilisant les #1, #2, #3 (x4).

Fig. 3

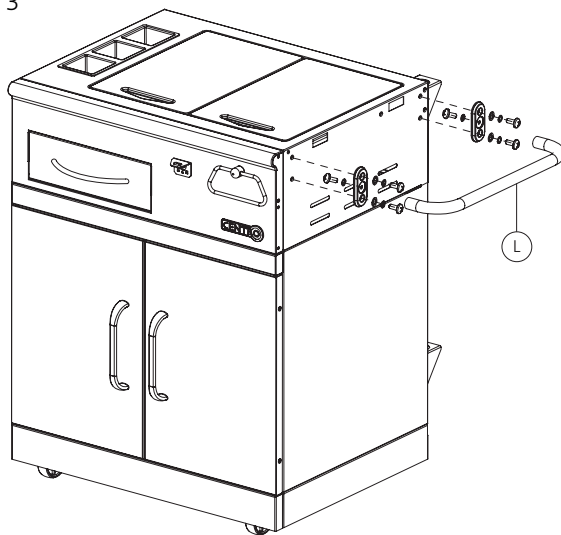

# 12

Retirez l'équipement du porte-serviettes (L). Assemblez d'abord le jeu de porte-serviettes avec la barre en utilisant l'équipement qui vient d'être retiré. Puis fixez l'assemblage du porte-serviettes à la gauche du chariot tel qu'illustré en utilisant les #1, #2, #3 (x4).

---

**DISTRIBUTEUR**

Trileaf Distribution Trifeuil  
Toronto, Canada  
M4S 2B8

CENTRO